

პრაქტიკის დოკუმენტი

დიზაინების გრაფიკული გამოსახულება

საქართველოს ინტელექტუალური საკუთრების
ეროვნული ცენტრი – საქპატენტი

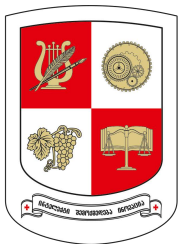

საქართველოს ინტელექტუალური
საკუთრების ეროვნული ცენტრი
საქპატენტი
SAKPATENTI
NATIONAL INTELLECTUAL PROPERTY
CENTER OF GEORGIA
www.sakpatenti.gov.ge

საქართველოს ინტელექტუალური საკუთრების ეროვნული ცენტრის – საქპატენტის შენიშვნა

წინამდებარე პრაქტიკის დოკუმენტი მომზადებულია „საერთო კომუნიკაციის“ შესაბამისად, ევროკავშირის ინტელექტუალური საკუთრების ქსელის (EUIPN) მიერ შემუშავებული დიზაინების საერთო პრაქტიკის საფუძველზე, რომელიც მიზნად ისახავს სახელმძღვანელო პრინციპების განსაზღვრას ექსპერტიზის პროცედურასთან დაკავშირებით. კერძოდ, როგორ უნდა იყოს გამოყენებული დისკლამაცია, ხედის ტიპები და როგორ უნდა იქნეს წარმოდგენილი დიზაინი ნეიტრალურ ფონზე. პრაქტიკის დოკუმენტი მოერგო საქართველოს თავისებურებებს, მასში გათვალისწინებულია – საქართველოს ინტელექტუალური საკუთრების ეროვნული ცენტრის – საქპატენტის ხარისხის სტანდარტები, ელექტრონული და მატერიალური ფორმით მიღებული დიზაინის განაცხადებისთვის.

წინამდებარე პრაქტიკის დოკუმენტი დამტკიცებულია ეროვნულ დონეზე და საჯაროდ ხელმისაწვდომია ექსპერტებისა და მოსარგებლეებისთვის გამჭვირვალობის, კანონთან შესაბამისობისა და პროგნოზირების შემდგომი ამაღლების მიზნით.

1. შესავალი

წინამდებარე დოკუმენტი განკუთვნილია დიზაინის გრაფიკულად გამოსახვის მოთხოვნებთან დაკავშირებული პრაქტიკისთვის, მოსარგებლეთა ასოციაციების, განმცხადებლებისა და წარმომადგენლების სახელმძღვანელოდ.

მოცემული მოთხოვნები მოიცავს ვიზუალური დისკლამაციის გამოყენებას, ხედების სხვადასხვა ტიპების გამოყენებას და ნეიტრალურ ფონზე დიზაინის გამოსახვის ხერხებს. გარდა ამისა, წინამდებარე დოკუმენტში, ასევე, მოცემულია რეკომენდაციები იმისათვის, რომ განმცხადებლებმა უკეთ გააცნობიერონ დიზაინის გამოსახვის საუკეთესო გზები და უწყების ხარისხის სტანდარტები განაცხადის ელექტრონული ან მატერიალური ფორმით შეტანასთან დაკავშირებით.

ქვემოთ მოცემული პრინციპები ეხება მხოლოდ ექსპერტიზის პროცედურებს და მიზნად არ ისახავს ეროვნული კანონმდებლობით დადგენილი დიზაინის დაცვის ფარგლების შესახებ რეკომენდაციების მიცემას.

წინამდებარე დოკუმენტში არ მოიაზრება ქვემოთ მოცემული საკითხები:



- სიტყვიერი დისკლამაციები;
- დამატებითი ელემენტები;
- პრიორიტეტი;
- გახსნა;
- ხედების რაოდენობა;
- კომპიუტერით ანიმირებული გამოსახულებები, სამგანზომილებიანი გამოსახულებები.

2. პრაქტიკა

ქვემოთ მოცემული ტექსტი აჯამებს პრაქტიკის პრინციპების საკვანძო ინფორმაციას და ძირითად დებულებებს. დოკუმენტის მომდევნო განყოფილებაში შესაძლებელია სრული ტექსტის და კრიტერიუმების საილუსტრაციოდ მოყვანილი ყველა მაგალითის ნახვა, ელექტრონული და მატერიალური ფორმით მიღებული განაცხადებისთვის გათვალისწინებული ხარისხის სტანდარტების ჩათვლით.

გამოსახულებები უნდა იყოს კარგი ხარისხის და შესაძლებელი უნდა იყოს მათი რეპროდუცირება. იმისათვის, რომ განისაზღვროს დიზაინების სწორი გრაფიკული გამოსახვის მოთხოვნები, გათვალისწინებულ უნდა იქნეს შემდეგი კრიტერიუმები:

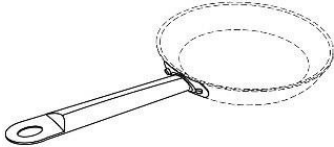
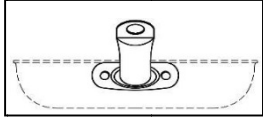
2.1 ვიზუალური დისკლამაციის გამოყენებასთან დაკავშირებით

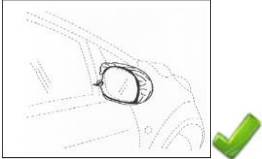
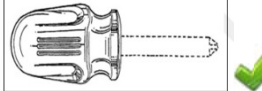
<p>განმარტება</p>	<p>ვიზუალური დისკლამაცია მიუთითებს, რომ დაცვა არ იყო მოთხოვნილი და რეგისტრაცია არ ვრცელდება გამოსახულებაში ნაჩვენები დიზაინის ცალკეულ ნიშნებზე. ამგვარად, ის მიუთითებს, თუ რისი დაცვა არ იყო განზრახული.</p>
<p>მოთხოვნები</p>	<p>ვიზუალური დისკლამაცია მისაღებია მხოლოდ შემდეგ შემთხვევებში:</p> <ul style="list-style-type: none"> • როდესაც გარკვევით არის მითითებული, რომ არ მოითხოვება სურათში ნაჩვენები დიზაინის ცალკეული ნიშნების დაცვა. • როდესაც დისკლამაცია თანმიმდევრულად მოცემულია ყველა ხედში, სადაც დისკლამაცია ჩანს. <div style="display: flex; justify-content: space-around; align-items: center;">   </div> <div style="text-align: right; margin-top: 10px;">  1 </div> <p style="text-align: center; margin-top: 10px;">RCD No002322644-0001 (07. 02) (ტაფის სახელური) მფლობელი: ACTERVIS, GmbH</p>
<p>რეკომენდაციები/სახელმძღვანელო პრინციპები</p>	<p>სასურველია ისეთი გრაფიკული ან ფოტოგრაფიული გამოსახულებების გამოყენება, სადაც ნაჩვენებია მხოლოდ განცხადებული დიზაინი.</p> <p>თუმცა, შეიძლება იყოს გამოყენებული დისკლამაცია, როდესაც დიზაინის გრაფიკული ან ფოტოგრაფიული გამოსახულება შეიცავს პროდუქტის იმ ნაწილებს, რომელზეც დაცვა არ მოითხოვება. ასეთ შემთხვევებში დისკლამაცია უნდა იყოს მკაფიო და ცხადი: განცხადებული და დისკლამირებული ნიშნები მკაფიოდ უნდა იყოს განსაზღვრული.</p> <p>დისკლამაციის გამოყენების შემთხვევაში, რეკომენდებულია წყვეტილი ხაზების გამოყენება. მაგრამ იმ შემთხვევაში, როდესაც წყვეტილი ხაზების გამოყენება შეუძლებელია ტექნიკური მიზეზების გამო (მაგ., როდესაც ისინი გამოყენებულია ტანსაცმელზე ნაკერების, ან მოხატულობის საჩვენებლად, ან ფოტოსურათების გამოყენების შემთხვევაში), შესაძლებელია სხვა სახის დისკლამაციის გამოყენება: ფერით დაჩრდილვა, შემოსაზღვრა ან გაბუნდოვნება.</p>
<p>ა) წყვეტილი ხაზები</p>	<p>დისკლამაციის მოთხოვნის შემთხვევაში, რეკომენდებულია წყვეტილი ხაზების გამოყენება. ისინი გამოიყენება იმის საჩვენებლად, რომ დაცვა არ მოითხოვება წყვეტილი კვალის გამოყენებით ნაჩვენები ნიშნებისთვის.</p> <p>იმისათვის, რომ დისკლამაცია მისაღებად ჩაითვალოს, დეტალები, რომელთა დაცვაც არ მოითხოვება, წყვეტილი ხაზებით უნდა იყოს აღნიშნული, ხოლო ნაწილები, რომელთა დაცვაც მოითხოვება – უწყვეტით.</p> <div style="display: flex; justify-content: space-around; align-items: center;"> <div style="text-align: center;">  <p>BX რეგისტრირებული დიზაინი No. 38212-0001 (12.16) 0001 (უკანა ხედვის სარკეები) მფლობელი: Interimage BV</p> </div> <div style="text-align: center;">  <p>უნგრეთის რეგისტრირებული დიზაინი No. D9900409-0001 (08.04) (სახრახნისის სახელური) მფლობელი: Cooper Industries, Inc.</p> </div> </div> <p>იმ შემთხვევებში, როდესაც წყვეტილი ხაზები დიზაინის დეტალია და ამავე დროს საჭიროა დიზაინის ნაწილის დისკლამაცია, შესაძლებელია სხვა სახის დისკლამაციის გამოყენება.</p>

¹  მონიშნული მაგალითები მისაღებია, ხოლო  მონიშნული მაგალითები არ არის მისაღები.

<p>ბ) ფერით დაჩრდილვა</p>	<p>მართალია, წყვეტილი ხაზები დისკლამაციის სასურველი სახეა, მაგრამ თუ მათი გამოყენება შეუძლებელია, მის ალტერნატივად ფერით დაჩრდილვაც გამოდგება. ამგვარი ვიზუალური დისკლამაციის ტიპი გულისხმობს ფერის კონტრასტული ტონების გამოყენებას იმ ნიშნების სრულად გასაზუნდოვნებლად, რომელთა დაცვაც არ მოითხოვება.</p> <p>ნიშნები, რომელთა დაცვაც მოითხოვება, მკაფიოდ უნდა ჩანდეს, რათა იოლი იყოს მათი აღქმა, ხოლო დისკლამირებული დეტალები გამოსახული უნდა იყოს სხვა ფერის ტონით და იმგვარად, რომ ისინი იყოს ბუნდოვანი ან უხილავი.</p> <div data-bbox="764 479 1050 645" data-label="Image"> </div> <p>RCD No. 000910146-0004 (12.08) (ავტომობილის ნაწილი) მფლობელი: TYOTA MOTOR CORPORATION</p>
<p>გ) საზღვრები</p>	<p>მართალია, წყვეტილი ხაზები დისკლამაციის სასურველი სახეა, მაგრამ თუ მათი გამოყენება შეუძლებელია, ალტერნატივის სახით შესაძლებელია საზღვრების გამოყენება. ამ ტიპის ვიზუალური დისკლამაციის შემთხვევაში, ელემენტები, რომელთა დაცვაც მოითხოვება, გარკვევით უნდა იქნეს მითითებული/ნაჩვენები საზღვრის შიგნით, ხოლო საზღვრის გარეთ მოქცეული ყველა დეტალი მიიჩნევა, რომ არის დისკლამირებული და, შესაბამისად, არ არის დაცული. გრაფიკულ გამოსახულებებში/ფოტოსურათებში საზღვრები ფრთხილად უნდა იყოს გამოყენებული იმ რისკის გამო, რომ საზღვრის შიგნით შესაძლოა მეტი მოექცეს, ვიდრე (დასაცავი) დიზაინი.</p> <div data-bbox="541 1032 823 1227" data-label="Image"> </div> <div data-bbox="1070 1021 1310 1227" data-label="Image"> </div> <p>RCD No 001873688-0003 (02.04) (ფეხსაცმლის ლანჩები) მფლობელი: Mijartan s.r.o.</p> <p>CP6 მაგალითი (12.6) (საჰაერო ცხურები ავტომობილებისათვის)</p>
<p>დ) გაზუნდოვნება</p>	<p>მართალია, წყვეტილი ხაზები დისკლამაციის სასურველი სახეა, მაგრამ თუ მათი გამოყენება შეუძლებელია, მაშინ ალტერნატივა შეიძლება გაზუნდოვნება იყოს. ამ ტიპის ვიზუალური დისკლამაცია მოიცავს იმ ნიშნების ბუნდოვნად ჩვენებას, რომელთა დაცვაც არ მოითხოვება და მხოლოდ მაშინ შეიძლება იყოს მისაღები, როდესაც დეტალები, რომელთა დაცვაც მოითხოვება, მკაფიოდ არის გამოყოფილი დისკლამირებული (გაზუნდოვნებული) ნიშნებისაგან.</p> <div data-bbox="858 1543 1018 1756" data-label="Image"> </div> <p>RCD No. 000244520-0002 (12.15) (საბურავები სატრანსპორტო საშუალებების თვალისთვის, პნევმატური) მფლობელი: Nokian Tyres plc</p>

2.2 სხვადასხვა ტიპის ხედებთან დაკავშირებით



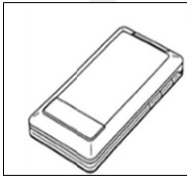
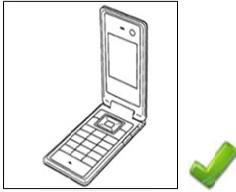
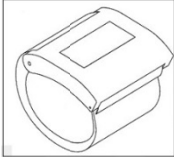
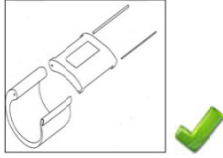

<p>განმარტება</p>	<p>ხედი დიზაინის ვიზუალური გამოსახულებაა. ის შეიძლება გამოსახავდეს დიზაინს სხვადასხვა რაკურსით, დროის სხვადასხვა მონაკვეთებსა ან მდგომარეობაში.</p>
<p>ზოგადი რეკომენდაციები</p>	<ul style="list-style-type: none"> • უმეტეს შემთხვევებში, რაკურსები (ძირითადი ხედები) (იხილეთ სახელმძღვანელო პრინციპები ქვემოთ) საკმარისია დიზაინის ყველა ნიშნის საჩვენებლად. თუმცა, განმცხადებელს უფლება აქვს წარმოადგინოს დამატებითი ხედები, დიზაინის ელემენტების უფრო დეტალურად წარმოჩენის მიზნით (საქართველოს კანონმდებლობის თანახმად, განმცხადებელს შეუძლია შეუზღუდავი რაოდენობის ხედების წარდგენა). • განმცხადებლისთვის სავალდებულო არ არის წარმოადგინოს ხედების გარკვეული რაოდენობა ან გარკვეული ტიპის ხედი იმ შემთხვევაში, თუ დიზაინის ყველა დეტალი აღიქმება გარკვევით, მაგ., შესაძლოა საკმარისი იყოს ერთი ხედი. • ხედები უნდა მიეკუთვნებოდეს ერთსა და იმავე დიზაინს და თითოეული ხედი მოცემული უნდა იყოს ცალ-ცალკე. • რამდენიმე ნაწილისგან შედგენილი პროდუქტის შემთხვევაში, წარმოდგენილი უნდა იყოს მთლიანი პროდუქტის ერთი ხედი მაინც.
<p>სახელმძღვანელო პრინციპები თითოეული ტიპის ხედისთვის:</p>	<p>დიზაინის ნიშნების საჩვენებლად უპირატესობა ენიჭება რაკურსების (ძირითადი ხედების) გამოყენებას. თუმცა, განმცხადებელს არ ეზღუდება შემავსებელი/დამატებითი ხედების წარმოდგენის უფლება. შესაბამისად, მისაღებია:</p>
<p>ა) რაკურსები (ძირითადი ხედები)</p>	<p>დიზაინის ჩვენება კონკრეტული მხარეებიდან (კუთხეებიდან) შემდეგი ხედებით: წინხედი, ზედხედი, ხედი ქვემოდან, ხედი მარჯვნიდან, ხედი მარცხნიდან, უკანა ხედი და ხედი პერსპექტივაში. განმცხადებლისთვის რეკომენდებულია წარმოადგინოს იმდენი ხედი, რამდენიც აუცილებელია დიზაინის ელემენტების სრულად წარმოსაჩენად. ზოგიერთ შემთხვევაში, ერთი ხედიც შესაძლოა იყოს საკმარისი.</p> <div data-bbox="475 1245 1382 1429" style="text-align: center;"> </div> <p style="text-align: center;">RCD No. 002325456-0001 (31.00) (მიქსერები, ელექტრული [სამზარეულო]) მფლობელი : KENWOOD LIMITED</p>
<p>ბ) დიზაინის ნაწილის გადიდებული ხედები</p>	<p>დიზაინის ერთი ნაწილის ჩვენება გაზრდილი მასშტაბით. ერთი გადიდებული ხედის ჩვენება მისაღებია იმ პირობით, თუ გადიდებული ნაწილი ჩანს სხვა წარმოდგენილ ხედში და თუ იგი წარმოდგენილია ცალკე ხედის სახით.</p> <div data-bbox="643 1659 1182 1850" style="text-align: center;"> </div> <p style="text-align: center;">RCD No. 001913690-0002 (24.02) (მიკროპლანშეტი PCR -თვის) მფლობელი: ABGENE LIMITED</p>
<p>გ) ცვლადი პოზიციები</p>	<p>ცვლადი პოზიციების შემცველ დიზაინებს აქვს ისეთი გარეგანი სახე, რომელიც შეიძლება მოდიფიცირდებოდეს სხვადასხვა კონფიგურაციაში, რომელიმე ნაწილის დამატების ან მოშორების გარეშე. ხედები, რომლებიც უჩვენებს დიზაინის განსხვავებულ კონფიგურაციებს, ცალ-</p>

	<p>ცალკე უნდა იქნეს წარმოდგენილი.</p> <div style="display: flex; justify-content: space-around; align-items: center;">   </div> <p>RCD No. 000588694-0012 (14.03) (მობილური ტელეფონები) მფლობელი: Fujitsu Mobile Communications Limited</p>
<p>დ) ხედი დაშლილი სახით</p>	<p>ხედები, რომლებშიც პროდუქტის ნაწილები ნაჩვენებია დაშლილი სახით, რათა ნაჩვენები იყოს ნაწილების ურთიერთდაკავშირება.</p> <p>ეს ხედები კომბინირებულ უნდა იქნეს ერთ ხედში მაინც იმგვარად, რომ აჩვენებდეს აწყობილ პროდუქტს. პროდუქტის ყველა ნაწილი დაშლილი სახით უნდა იყოს ნაჩვენები ცალ-ცალკე, ერთმანეთთან ახლოს და აწყობის თანმიმდევრობით.</p> <div style="display: flex; justify-content: space-around; align-items: center;">   </div> <p>ხორვატული რეგისტრირებული დიზაინი No. D20140080 (24.01) (სამაჯური კუნთების სტიმულატორით) მფლობელი: Dominik Žinić</p> <p>შენიშვნა: დამატებითი ხედის სახით დაშლილად ჩვენება ხელს შეუწყობს დიზაინის აღქმას, თუმცა, დაცული იქნება მხოლოდ ის ნაწილები, რომლებიც ხილულია პროდუქტის ჩვეულებრივი გამოყენების დროს.</p>

<p>ე) ნაწილობრივი ხედები</p>	<p>პროდუქტის ნაწილების ჩვენება გამოცალკევებულად. შესაძლებელია პროდუქტის ნაწილების ხედების გადიდება. ნაწილობრივი ხედები უნდა იყოს გაერთიანებული, სულ მცირე, ერთ ხედში, რომელზეც ნაჩვენებია იქნება აწყობილი პროდუქტი.</p> <div data-bbox="528 297 1302 439" data-label="Image"> </div> <p>RCD No. 2038216-0001 (15.01, 23.04) (ჰაერის ფილტრები, კონტეინერები ჰაერის ფილტრებისათვის, ძრავებისთვის) მფლობელი: BMC S.r.l.</p>
<p>ვ) ჭრილის ხედები</p>	<p>გაჭრილი ნაწილის ჩვენება, რომელიც ავსებს რაკურსებს პროდუქტის ნიშნის ან ნიშნების წარმოჩენით, როგორცაა პროდუქტის კონტური, ზედაპირი, ფორმა ან კონფიგურაცია.</p> <p>ჭრილის ხედი, ცალსახად, უნდა იყოს იმავე დიზაინის ხედი და წარმოდგენილ უნდა იქნეს სხვა ტრადიციულ ხედებთან ერთად, როგორცაა რაკურსები. უნდა აღინიშნოს, რომ გამოსახულებები, რომლებსაც ახლავს ტექნიკური მითითებები, როგორცაა ღერძული ხაზები, ზომები (განზომილებები), ან ციფრები, არ არის დამკვეთი.</p> <div data-bbox="603 779 1222 913" data-label="Image"> </div> <p>ესპანური რეგისტრირებული დიზაინი No. I0152702-D (01.01)) (ორცხოზილა) მფლობელი: CUETARA, S.L.</p> <p>შენიშვნა: ჭრილის ხედების დამატებამ შესაძლოა ხელი შეუწყოს დიზაინის აღქმას. თუმცა, დაცულია მხოლოდ ის ნაწილები, რომლებიც ხილულია პროდუქტის ჩვეულებრივი გამოყენების დროს.</p>
<p>ზ) კადრების თანმიმდევრობა (ანიმირებული დიზაინები)</p>	<p>ხედების მოკლე თანმიმდევრობა გამოიყენება ცალკეული ანიმირებული დიზაინის დროს სხვადასხვა მონაკვეთში საჩვენებლად, აშკარად გასაგები თანმიმდევრობით. ეს ვრცელდება ანიმირებულ სიმბოლოზე (დიზაინი, რომელიც შედგება თანმიმდევრობისგან) ან ანიმირებულ მომხმარებლის გრაფიკულ ინტერფეისებზე (ინტერფეისის დიზაინი). იმისათვის, რომ ეს მისაღები იყოს: კადრების მიმდევრობა ვიზუალურად ურთიერთდაკავშირებული უნდა იყოს (უნდა ჰქონდეთ საერთო ნიშნები) და განმცხადებლის პასუხისმგებლობას წარმოადგენს ხედების იმგვარად დანომვრა, რომ მოძრაობის/თანმიმდევრობა იყოს კარგად აღსაქმელი.</p> <div data-bbox="475 1469 1310 1615" data-label="Image"> </div> <p>RCD No 2085894-0014 (14.04)(ეკრანის ანიმირებული გამოსახულება) მფლობელი: NIKE Innovate C.V.</p>

<p>თ) ვიზუალური გამოსახვის სხვადასხვა საშუალებების კომბინაცია</p>	<p>რეკომენდებულია, რომ დიზაინი წარმოდგენილი იყოს მხოლოდ ერთი ვიზუალური ფორმატის (გრაფიკული გამოსახულება, ფოტოსურათი) გამოყენებით, რათა თავიდან იქნეს აცილებული იმ ასპექტების წარმოჩენა, რომლებიც გამოიწვევს სხვაგვარ საერთო შთაბეჭდილებას.</p> <p>იმ შემთხვევებში, როდესაც დიზაინის რამდენიმე გამოსახულება არის გამოყენებული, თითოეული მათგანი გარკვევით და ნათლად უნდა მიეკუთვნებოდეს ერთსა და იმავე დიზაინს და უნდა შეესაბამებოდეს ნაჩვენებ ნიშნებს.</p> <div style="display: flex; justify-content: center; align-items: center; gap: 20px;">   </div> <p style="text-align: center;">CP6 მაგალითი (21.01) (მანქანები) [სათამაშოები]</p>
---	--

2.3 ნეიტრალურ ფონთან დაკავშირებით

	<p>იმისათვის, რომ ფონი ნეიტრალურად შეფასდეს, მხედველობაში უნდა იყოს მიღებული შემდეგი ასპექტები:</p>
<p>ა) ფერებთან დაკავშირებული მოთხოვნები</p>	<ul style="list-style-type: none"> • ყოველთვის მისაღებია მხოლოდ ერთი დომინანტი ფერის გამოყენება, თუ იგი გამოირჩევა დიზაინის ფერებისგან. • ფერის გრადაცია და ფონად ერთზე მეტი ფერის გამოყენება მისაღებია, თუ შესაძლებელია დიზაინის მკვეთრად გამორჩევა. <div style="display: flex; justify-content: space-around; align-items: flex-start;"> <div style="text-align: center;">  <p>ავსტრიული ვადაგასული დიზაინი No. 1747/1999 ნაყინი ჩხირზე) (01.01) მფლობელი: Lebensmittel GMBH & O. KG bottle</p> </div> <div style="text-align: center;">  <p>ფრანგული რეგისტრირებული დიზაინი No. 9558050005 (09.07) (სუნამოს ბოთლის თავსახური) მფლობელი: SNIC SARL</p> </div> <div style="text-align: center;">  <p>CP6 მაგალითი (01.01) (ნამცხვრები)</p> </div> </div>
<p>ბ) კონტრასტთან დაკავშირებული მოთხოვნები</p>	<ul style="list-style-type: none"> • დიზაინის ყველა დეტალი უნდა ჩანდეს გარკვევით. • კონტრასტი არასაკმარისად ითვლება, როდესაც ფონის და დიზაინის ფერი ერთმანეთის მსგავსია და ნაწილობრივ ერთმანეთში გადადის (ე.ი. გაურკვეველია, სად სრულდება პროდუქტი და სად იწყება ფონი). • ზოგჯერ უფრო მუქი ფონი სასარგებლოა, როდესაც დიზაინი გამჭვირვალე ან უფერულია და პირიქით, ღია ფერის ფონი - როდესაც დიზაინი მუქი ფერისაა. <div style="display: flex; justify-content: space-around; align-items: flex-start;"> <div style="text-align: center;">  <p>BX რეგისტრირებული დიზაინი No. 38895-00 (25.03) (ფარდული) მფლობელი: Herman Lankwarden</p> </div> <div style="text-align: center;">  <p>პორტუგალიური ვადაგასული დიზაინი No. 420-0006 06.01) (სკამები) მფლობელი: Abril Mobiliário</p> </div> </div>

<p>გ) ჩრდილებთან / ანარეკლებთან დაკავშირებული მოთხოვნები</p>	<ul style="list-style-type: none"> • ჩრდილები ან ანარეკლები მისაღებია, თუ ისინი ხელს არ უშლის დიზაინის ნიშნების აღქმას. • ჩრდილები ან ანარეკლები მიუღებელია, როდესაც რომელიმე წარმოდგენილ ხედში ცალსახად ვერ განისაზღვრება დიზაინის დაცვის საგანი. ეს შეიძლება მოხდეს, როდესაც დიზაინთან ფერის კონტრასტი შეზღუდულია და/ან ჩრდილები კვეთს ან ფარავს დიზაინის ნაწილებს, ან ამახინჯებს დიზაინის კონტურს. <div style="display: flex; justify-content: space-around; align-items: center;"> <div style="text-align: center;">   <p>დანიური რეგისტრირებული დიზაინი No. 2013 00069 (12.11) ბორბლიანი სატვირთო ველოსიპედი მფლობელი: 3PART A/S</p> </div> <div style="text-align: center;">   <p>CP6 მაგალითი(11.02) (საყვავილე)</p> </div> </div>
--	---



პრაქტიკა

დიზაინის
გრაფიკულად გამოსახვა

სარჩევი

1. შესავალი	3
2. პრაქტიკა	3
2.1 ვიზუალური დისკლამაციების გამოყენება.....	3
2.2 განმარტებები.....	4
2.2.1 ზოგადი მოთხოვნები.....	5
2.2.2 ზოგადი რეკომენდაციები	6
2.2.3 ვიზუალური დისკლამაციის ტიპებისათვის განკუთვნილი სახელმძღვანელო პრინციპები.....	7
2.2.4 ხედების ტიპები	11
2.2.5 ხედების განმარტება.....	12
2.2.6 გამოსახვის ფორმები/საშუალებები.....	12
2.2.7 ზოგადი რეკომენდაციები ყველა ტიპის ხედისთვის	12
2.2.8 სახელმძღვანელო პრინციპები თითოეული ტიპის ხედისთვის	13
2.2.9 ნეიტრალური ფონი	22
2.2.10 მოთხოვნები ფერადი ფონის მიმართ.....	23
2.3.2 კონტრასტთან დაკავშირებული მოთხოვნები	25
2.3.3. ჩრდილებთან / ანარეკლებთან დაკავშირებული მოთხოვნები.....	26
2.2.11 ხედების ფორმატი	28
2.2.12 გრაფიკული გამოსახულების და/ან ფოტოსურათების სახით წარმოდგენილი დიზაინის გამოსახულებების ხარისხთან დაკავშირებული რეკომენდაციები.....	29

1. შესავალი

წინამდებარე დოკუმენტი განკუთვნილია მომხმარებელთა ასოციაციებისთვის, განმცხადებლებისთვის და წარმომადგენლებისთვის, დიზაინების გრაფიკულად გამოსახვის მოთხოვნების პრაქტიკასთან დაკავშირებით.

მოცემული მოთხოვნები მოიცავს ვიზუალური დისკლამაციის, ხედების სხვადასხვა ტიპების გამოყენებას და ნეიტრალურ ფონზე დიზაინის გამოსახვის ხერხებს. გარდა ამისა, წინამდებარე დოკუმენტში, ასევე, მოცემულია რეკომენდაციები იმისათვის, რომ განმცხადებლებმა უკეთ გააცნობიერონ დიზაინის გამოსახვის საუკეთესო გზები და უწყების ხარისხის სტანდარტები განაცხადის ელექტრონულად ან მატერიალური ფორმით შეტანასთან დაკავშირებით.

ქვემოთ მოცემული პრინციპები ეხება მხოლოდ ექსპერტიზის პროცედურებს და მიზნად არ ისახავს ეროვნული კანონმდებლობით დადგენილი დიზაინის დაცვის ფარგლების შესახებ რეკომენდაციის მიცემას.

ქვემოთ მოცემული საკითხები არ მოიაზრება წინამდებარე დოკუმენტში:

- სიტყვიერი დისკლამაციები;
- დამატებითი ელემენტები;
- პრიორიტეტი;
- გახსნა;
- ხედების რაოდენობა;
- კომპიუტერით ანიმირებული გამოსახულებები, სამგანზომილებიანი; გამოსახულებები.

2. პრაქტიკა

ამ განყოფილებაში მოცემულია პრაქტიკის სრული სახელმძღვანელო და მისი პრინციპების ილუსტრაციისთვის გამოყენებული ყველა ნიმუში. ის შედგება ოთხი ქვეთავისგან:

- **ვიზუალური დისკლამაციების გამოყენება** – შეეხება დისკლამაციის ვიზუალური საშუალებების გამოყენებას იმ დეტალებზე მისათითებლად, რომელთა დაცვაც არ მოითხოვება.
- **ხედების ტიპები** – ეხება დასაშვები ხედების ტიპებს და მოთხოვნებს, რომლებიც უნდა განისაზღვროს იმ მიზნით, რომ სარეგისტრაციო განაცხადებში დიზაინები სწორად იყოს გამოსახული. მასში, ასევე განსაზღვრულია, დასაშვებია თუ არა დიზაინის გამოსახულებაში ფოტოსურათების და გრაფიკული გამოსახულების კომბინაციის გამოყენება.
- **ნეიტრალური ფონი:** ამ ნაწილში განსაზღვრულია მოთხოვნები, თუ როდის მიიჩნევა ფონი ნეიტრალურად.
- **ხედების ფორმატი:** შემუშავებულია რეკომენდაციები გრაფიკული გამოსახულების და/ან ფოტოსურათების სახით წარმოდგენილი დიზაინების გამოსახულებებისთვის.

2.1 ვიზუალური დისკლამაციების გამოყენება

დიზაინის სარეგისტრაციო განაცხადში ვიზუალური დისკლამაციების დაშვების მიუხედავად, მოცემული პრაქტიკის მიზანია დისკლამაციებთან დაკავშირებული წესების/მოთხოვნების

დაზუსტება, რათა განმცხადებლებს ხელი შეუწყოს თავიანთი დიზაინების სწორად ჩვენებაში. დაცვის ფარგლების განსაზღვრის მიზნით, დიზაინის სათანადოდ ჩვენების მნიშვნელობის გამო, ვიზუალური დისკლამაციების შესახებ ამ ნაწილში მოცემულია შემდეგი:

- დიზაინის და ვიზუალური დისკლამაციის განმარტება;
- ვიზუალური დისკლამაციის დასაშვებობის ზოგადი მოთხოვნები;
- ზოგადი რეკომენდაციები წინამდებარე დოკუმენტით გათვალისწინებული ყველა ტიპის ვიზუალური დისკლამაციისთვის;
- სახელმძღვანელო პრინციპები თითოეული ტიპის ვიზუალური დისკლამაციისთვის.

ესენია:

- თითოეული ტიპის დისკლამაციის განმარტება;
- თითოეული ტიპის დისკლამაციის დასაშვებობის მოთხოვნები;
- ნიმუშები.

შემოთავაზებული სტრუქტურის ნახვა შესაძლებელია ქვემოთ მოცემულ გრაფიკულ გამოსახულებაზე:



სურათი 1 – ვიზუალური დისკლამაციების ნაწილის სტრუქტურა

2.2 განმარტებები

ა) დიზაინის განმარტება: „დიზაინის შესახებ საქართველოს კანონის“ მე-3 მუხლის 1-ლი პუნქტის თანახმად, „დიზაინი არის მთლიანი პროდუქტის ან მისი ნაწილის გამოხატულება, რომელიც გამომდინარეობს თვით პროდუქტის ნიშნებისაგან, მათ შორის, ხაზებისაგან, კონტურებისაგან, ფერებისაგან, ფორმისაგან, ტექსტურისაგან ან/და მასალისაგან, ან პროდუქტის მორთვისაგან.“

ბ) ვიზუალური დისკლამაციის განმარტება: ვიზუალური დისკლამაცია მიუთითებს, რომ არ მოითხოვება სურათში ნაჩვენები დიზაინის ცალკეული ნიშნების დაცვა და მათზე რეგისტრაცია არ ვრცელდება. ამგვარად, ის მიუთითებს, რისი დაცვაც არ არის გათვალისწინებული. ამის გაკეთება შესაძლებელია შემდეგნაირად:

- დიზაინის იმ ნიშნების გამორიცხვით, რომლის დაცვაც არ მოითხოვება წყვეტილი ხაზებით, გაბუნდოვნებით ან ფერით დაჩრდილვით, ან
- საზღვრის შიგნით დიზაინის ისეთი ნიშნების მოქცევით, რომელთა დაცვაც მოითხო-

ვება, რის შედეგადაც ნათელი ხდება, რომ არ მოითხოვება იმ სხვა დანარჩენის დაცვა, რომელიც საზღვრის გარეთ ექცევა.

2.2.1 ზოგადი მოთხოვნები

ყველა ტიპის ვიზუალური დისკლამაციის შემთხვევაში მნიშვნელოვანია შემდეგი ძირითადი მოთხოვნების დაცვა:

- ა) ვიზუალური დისკლამაცია მხოლოდ მაშინ არის მისაღები, როდესაც გარკვევით არის მითითებული, რომ არ მოითხოვება გამოსახულებაზე ნაჩვენები დიზაინის ცალკეული ნიშნების დაცვა.
- ბ) როდესაც დიზაინი წარმოდგენილია ერთზე მეტი ხედით, იმისათვის, რომ მისაღებად ჩაითვალოს, ვიზუალური დისკლამაცია თანმიმდევრულად უნდა ჩანდეს ყველა ხედში, სადაც დისკლამაცია არის მოცემული. მაგალითად:

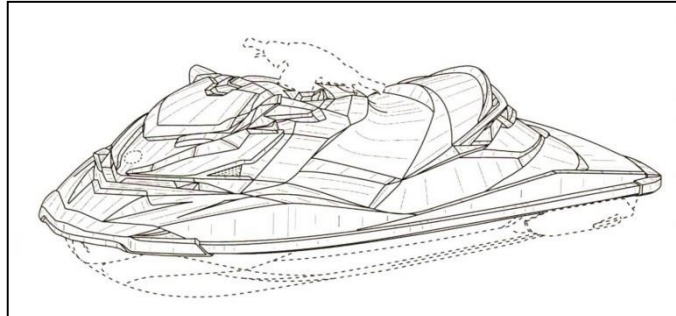
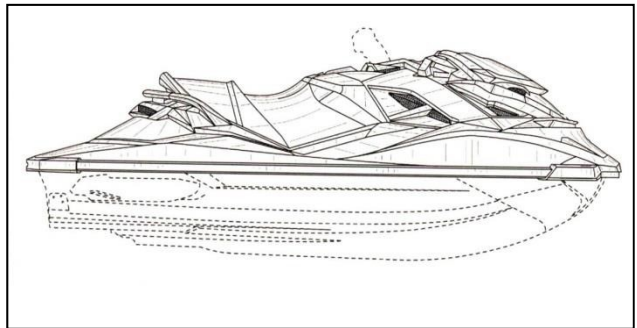
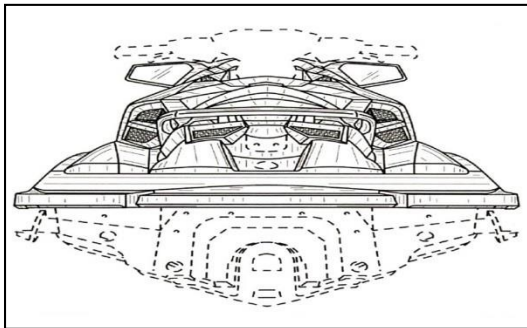

RCD No. 001282545-0001 (12.06) (მცურავი საშუალებები)
მფლობელი: Bombardier Recreational Products Inc.

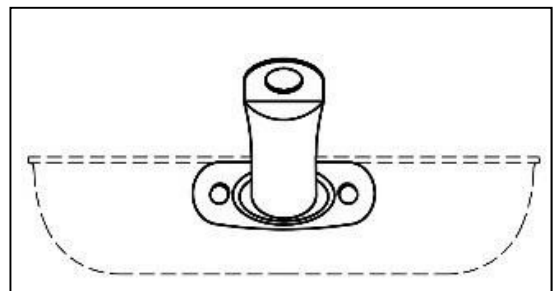
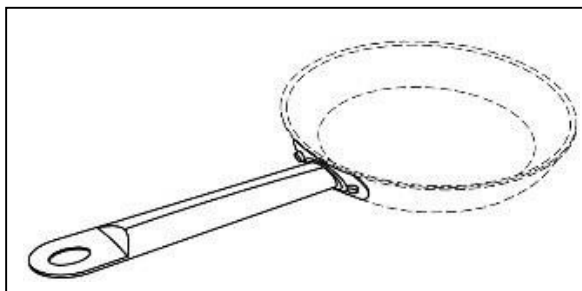

RCD No. 002322644-0001 (07.02) (ჭაფის სახელური)
მფლობელი: ACTERVIS, GMBH

ნიმუში 1 – ვიზუალური დისკლამაციების თანმიმდევრული გამოყენება

2.2.2 ზოგადი რეკომენდაციები

ქვემოთ მოყვანილი ზოგადი რეკომენდაციების დანიშნულებაა დახმარება გაუწიონ განმცხადებლებს დისკლამაციების გამოყენებით თავიანთი დიზაინების სწორად გამოსახვაში. ეს რეკომენდაციები ვრცელდება ყველა ტიპის დისკლამაციაზე:

ა) სასურველია გრაფიკული ან ფოტოგრაფიული გამოსახულებების გამოყენება, რომელიც უჩვენებს მხოლოდ განცხადებულ დიზაინს.

ბ) თუმცა, დიზაინის იმ ნიშნების აღსაქმელად, რომელთა დაცვაც მოითხოვება, შესაძლოა სასარგებლო იყოს დიზაინის კონტექსტში ჩვენება. ასეთ შემთხვევაში შეიძლება საჭირო იყოს ვიზუალური დისკლამაციის გამოყენება.

გ) სწორი გამოყენება:

- ვიზუალური დისკლამაცია უნდა იყოს გამოკვეთილი და ცალსახად ჩანდეს დიზაინის გამოსახულებაზე. უნდა არსებობდეს აშკარა განსხვავება იმ ნიშნებს შორის, რომელთა დაცვა მოითხოვება და რომელთა დაცვა არ მოითხოვება.

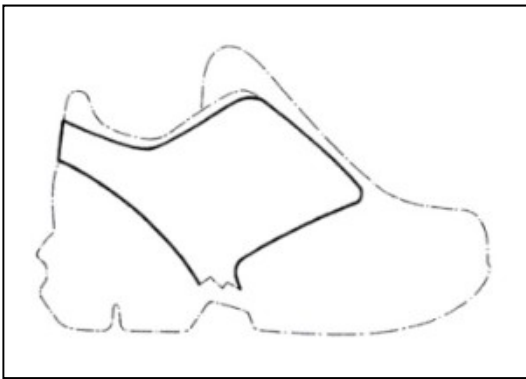

RCD No. 150297-0001 (02.04) (ფეხსაცმელი (ნაწილები)
მფლობელი Salomon SAS



საერთაშორისო რეგისტრაცია No. DM/078504 (12.08)
(ავტომობილები) მფლობელი: DAIMLER AG

ნიმუში 2 - აშკარა განსხვავება იმ ნიშნებს შორის, რომელთა დაცვა მოითხოვება და რომელთა დაცვა არ მოითხოვება.

- ვიზუალური დისკლამაცია უნდა იყოს თვალსაჩინო მთელ დიზაინთან კონტექსტში შეფასების დროს.
- იმ შემთხვევაში, თუ დიზაინის გამოსახულება ხაზოვანი გრაფიკის სახით არის წარმოდგენილი, რეკომენდებულია ვიზუალური დისკლამაციისთვის წყვეტილი ხაზების გამოყენება.
- თუმცა, იმ შემთხვევაში, როდესაც წყვეტილი ხაზების გამოყენება შეუძლებელია ტექნიკური მიზეზების გამო (მაგ., როდესაც ისინი გამოყენებულია ტანსაცმელზე ნაკერების ან მოხატულობის საჩვენებლად, ან ფოტოსურათების გამოყენების შემთხვევაში), რეკომენდებულია სხვა სახის დისკლამაციების – გაბუნდოვნების, ფერით დაჩრდილვის, საზღვრების გამოყენება.

დ) გამოყენების შემთხვევაში:

რეკომენდებულია, ვიზუალური დისკლამაციები გამოყენებულ იქნეს იმ შემთხვევაში, სადაც დიზაინის გამოსახულება შეიცავს პროდუქტის ისეთ ნაწილებს, რომელთა დაცვაც არ მოითხოვება.



RCD No. 002182238-0002 (26.03) (გარე განათება)
მფლობელი: Stanisław Rosa trading as Zakład
Produkcji Sprzętu Oświetleniowego ROSA

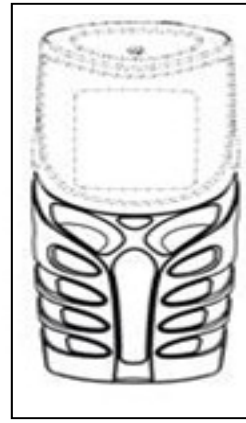

ვადაგასული RCD No. 000030606-0003 (14.03)
(ლილაკების განლაგება მობილურებისთვის)
მფლობელი: Nokia Corporation

ნიმუში 3 – მისაღები ხედები კონტექსტის საჩვენებლად

2.2.3 ვიზუალური დისკლამაციის ტიპებისათვის განკუთვნილი სახელმძღვანელო პრინციპები

ა) წყვეტილი ხაზები

განმარტება: წყვეტილი ხაზები შედგება წერტილების ან ტირეებისაგან (ან ორივესგან ერთად) და გამოიყენება დიზაინის იმ ნიშნების მოსანიშნად, რომლის დაცვაც არ მოითხოვება.

წყვეტილი ხაზებით გამოსახული ვიზუალური დისკლამაცია, ჩვეულებრივ კომბინირებულია უწყვეტ ხაზებთან.

მოთხოვნები

იმისათვის, რომ მისაღებად ჩაითვალოს ის დეტალები, რომელთა დაცვაც არ მოითხოვება, წყვეტილი ხაზებით უნდა იქნეს მითითებული, ხოლო ის ნიშნები, რომელთა დაცვაც მოითხოვება – უწყვეტი ხაზებით.

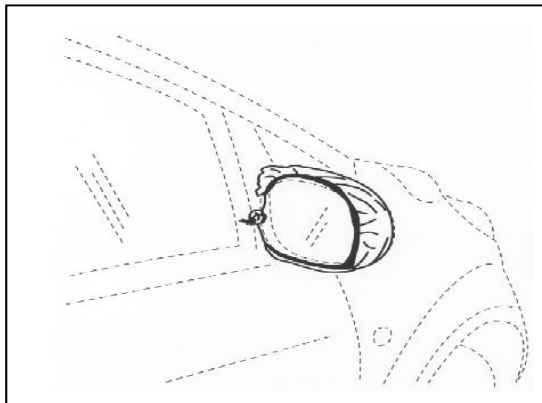

BX რეგისტრირებული დიზაინი No. 38212-0001 (12.16)
(უკანა ხედვის სარკეები) მფლობელი: Interimage BV

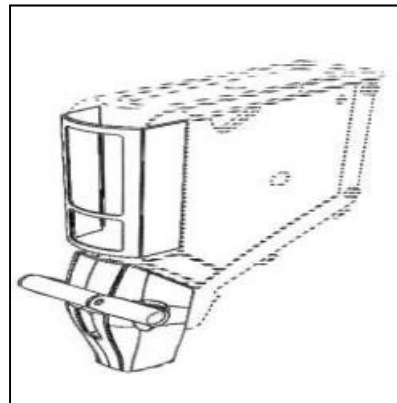

რეგისტრირებული დანიური დიზაინი No. 2013 00070
(20.02) (საქონლის შესანახი, საჩვენებელი და განსალაგებელი მოწყობილობის ნაწილები)
მფლობელი: Brynild Gruppen AS

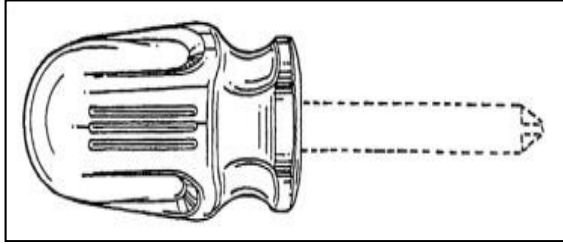

უნგრული რეგისტრირებული დიზაინი No. D9900409-0001 (08.04) (სახრახნისის სახელური)
მფლობელი: Cooper Industries, Inc
ნიმუში 4 – წვეტილი ხაზები

შენიშვნა: იმ შემთხვევაში, როდესაც წვეტილი ხაზები დიზაინის ნიშანია (როგორცაა ნაკერები ტანსაცმელზე), იგი ცხადად უნდა ჩანდეს გამოსახულებაზე. ასეთ შემთხვევებში დაგეხმარებათ, მაგალითად, გადიდებული ხედით წარმოდგენა.

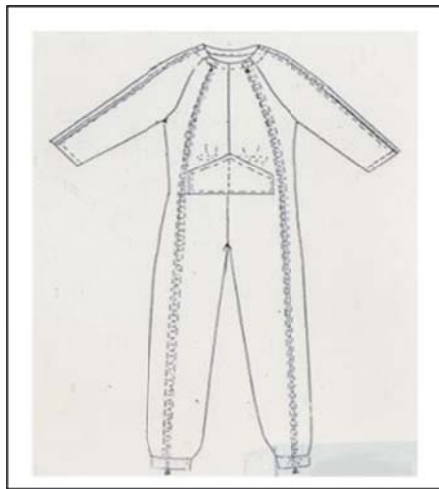

ფრანგული რეგისტრირებული დიზაინი No.911104-0021 (02.02) (შარდის ტომსიკის დასაჭერი ჯიბეები)
მფლობელი: MULLIEZ FRERES SA SOCIETE INDUSTRIELLE
ნიმუში 5 – წვეტილი ხაზები, როგორც დიზაინის ნიშანი (როგორცაა ნაკერები ტანსაცმელზე)

შენიშვნა: როდესაც წვეტილი ხაზების გამოყენება შეუძლებელია ტექნიკური მიზეზების გამო და საჭიროა დიზაინის ნაწილის დისკლამაცია, ამის გაკეთება შესაძლებელია სხვა დისკლამაციის – ფერით დაჩრდილვის, საზღვრების ან გაბუნდოვნების გამოყენებით.

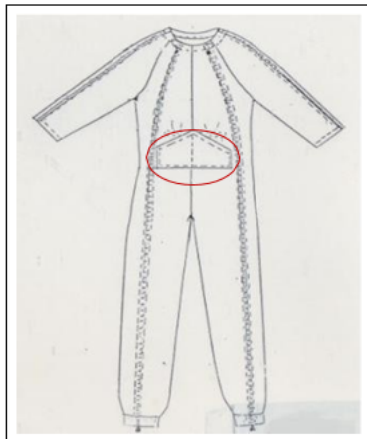

ფრანგული რეგისტრირებული დიზაინი No.911104-0021 (02.02) (შარდის ტომსიკის დასაჭერი ჯიბეები)
მფლობელი: MULLIEZ FRERES SA SOCIETE INDUSTRIELLE
ნიმუში 6 – სხვა დისკლამაციების გამოყენება, როდესაც წვეტილი ხაზები დიზაინის დეტალია

(როგორცაა ნაკერები ტანსაცმელზე)

ბ) გაბუნდოვნება

განმარტება: გაბუნდოვნება არის დისკლამაციის ტიპი, რომელიც გულისხმობს დიზაინის იმ დეტალების გაურკვეველად ჩვენებას, რომელთა დაცვაც არ მოითხოვება დიზაინის განაცხადში მოცემულ გრაფიკულ გამოსახულებასა და ფოტოსურათებში.

მოთხოვნები: გაბუნდოვნება მხოლოდ მაშინ არის მისაღები, როდესაც ნიშნები, რომლის დაცვაც მოითხოვება, მკაფიოდ არის გამოყოფილი დისკლამირებული (ბუნდოვანი) ნიშნებისგან.

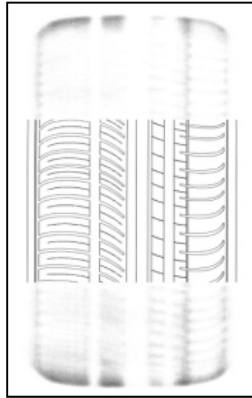

RCD No. 000244520-0002 (12.15)

(საბურავები სატრანსპორტო საშუალებების თვალისათვის, პნევმატური) მფლობელი: Nokian Tyres plc
ნიმუში 7 – გაბუნდოვნების სწორი გამოყენება

გ) ფერით დაჩრდილვა

განმარტება: ფერით დაჩრდილვა არის ვიზუალური დისკლამაციის ტიპი, რომელიც გულისხმობს ფერის კონტრასტული ტონების გამოყენებას დიზაინის იმ დეტალების არსებითად გაბუნდოვნების მიზნით, რომელთა დაცვაც არ მოითხოვება დიზაინის განაცხადში მოცემულ გრაფიკულ გამოსახულებებსა და ფოტოსურათებში.

მოთხოვნები: ფერით დაჩრდილვის შემთხვევაში, ის ნიშნები, რომელთა დაცვაც მოითხოვება, აშკარად უნდა ჩანდეს, რათა მათი აღქმა იოლი იყოს, ხოლო დისკლამირებული დეტალები გამოსახული უნდა იქნეს სხვა ფერის ტონით და იმგვარად, რომ ისინი ბუნდოვანი ან შეუმჩნეველი იყოს.



RCD No. 000910146-0004 (12.08) (ავტომობილის ნაწილი)
მფლობელი: TOYOTA MOTOR CORPORATION
ნიმუში 8 – ფერით დაჩრდილვის სწორი გამოყენება

დ) საზღვრები

განმარტება: საზღვრები არის ვიზუალური დისკლამაციის ტიპი, რომელიც დიზაინის განაცხადის ფოტოსურათებსა ან გრაფიკულ გამოსახულებებში გამოიყენება იმის საჩვენებლად, რომ არ მოითხოვება იმ დეტალების დაცვა, რომლებიც არ ექცევა საზღვრის შიგნით.



RCD No. 002182238-0002 (26.03) (გარე განათებები) მფლობელი: Stanisław Rosa trading as Zakład Produkcji Sprzętu Oświetleniowego ROSA



RCD No. 001873688-0003 (02.04) (ფეხსაცმლის ლანჩები) მფლობელი: Mjartan s.r.o.

ნიმუში 9 – საზღვრების სწორი გამოყენება

მოთხოვნები: საზღვრის შიგნით გარკვევით უნდა იყოს მითითებული/მოქცეული ის დეტალები, რომელთა დაცვაც მოითხოვება, ხოლო საზღვრის გარეთ მოქცეული ყველა დეტალი ექვემდებარება დისკლამაციას და, შესაბამისად, არ იქნება დაცული.

რეკომენდაცია: გრაფიკულ გამოსახულებებში/ფოტოსურათებში საზღვრების გამოყენებისას სიფრთხილეა საჭირო იმ რისკის გამო, რომ საზღვრის შიგნით შესაძლოა მოექცეს მეტი, ვიდრე (დასაცავი) დიზაინი, მაგალითად:



CP6 მაგალითი (12.6) (საჰაერო ცხაურა ავტომობილებისათვის)

CP6 მაგალითი (14.01) (ტონარმი ფირსაკრავებისათვის)

ნიმუში 10 – საზღვრების არასწორი გამოყენება

2.2.4 ხედების ტიპები

განმცხადებელმა უნდა წარმოადგინოს ის ხედები, რომლებიც მიჩნეულია, რომ დიზაინს წარმოაჩენს ყველაზე სათანადოდ, სრულად და დეტალურად. თუ დიზაინის ყველა ნიშნის ჩატევა არ ხერხდება ერთ ხედში, განმცხადებელს უფლება აქვს წარმოადგინოს დამატებითი ხედები, რომლებიც ამ დანიშნულებით არის საჭირო (საქართველოს კანონმდებლობის თანახმად, განმცხადებელს შეუძლია ხედების შეუზღუდავი რაოდენობით წარდგენა).

ქვემოთ მოცემული ინფორმაცია მიზნად ისახავს დაეხმაროს განმცხადებელს დიზაინის განაცხადის სწორად შეტანაში, სწორი ტიპის ხედის გამოყენებით და ამავდროულად გაამარტივოს დიზაინის ექსპერტთა სამუშაო. ამ ნაწილში ხედების ტიპების შესახებ მოცემულია შემდეგი:

- თითოეული ტიპის ხედის განმარტება;
 - დიზაინის წარმოსადგენად განმცხადებლებისთვის ხელმისაწვდომი შესაძლო ფორმების/საშუალებების აღწერა.
 - ზოგადი რეკომენდაციები ყველა ტიპის ხედისთვის, რომლებსაც წინამდებარე დოკუმენტი შეეხება;
- და
- სახელმძღვანელო პრინციპები თითოეული ტიპის ხედისთვის. ეს მოიცავს:
 - თითოეული ტიპის ხედის განმარტებას;
 - თითოეული ტიპის ხედის დასაშვებობის მოთხოვნებს;
 - რეკომენდაციებს თითოეული ტიპის ხედის წარდგენასთან დაკავშირებით (არსებობის შემთხვევაში);
 - ნიმუშებს.

ზემოხსენებული სტრუქტურის ხილვა შესაძლებელია ქვემოთ მოცემულ გრაფიკულ გამოსახულებაზე:

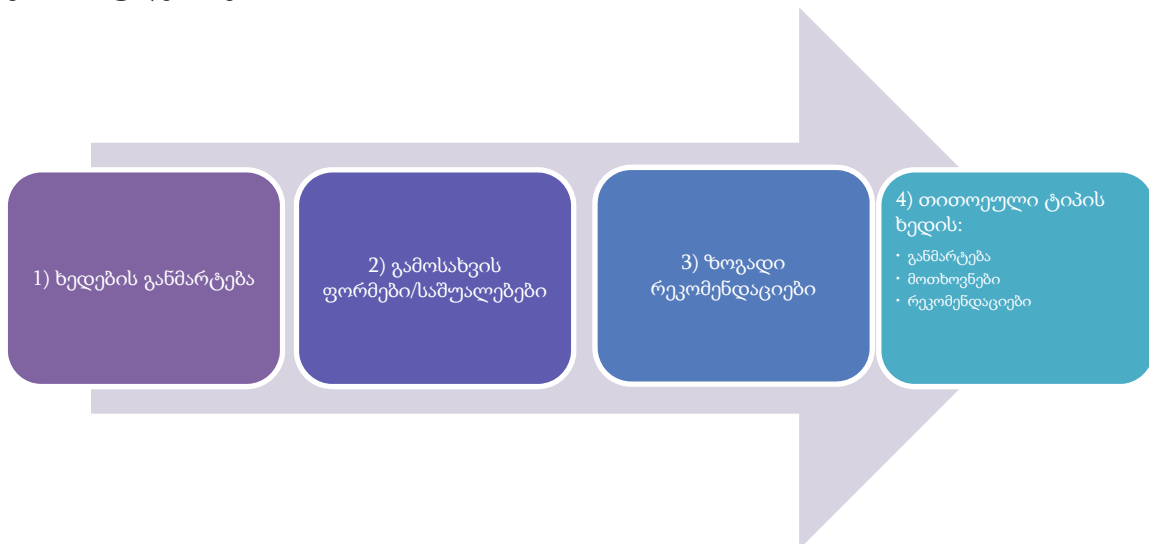

სურათი 2 – ხედების ტიპების ნაწილის სტრუქტურა

2.2.5 ხედების განმარტება

ხედი დიზაინის ვიზუალური გამოსახულებაა. იგი შეიძლება დიზაინის სხვადასხვა კუთხიდან, დროის სხვადასხვა მონაკვეთებში ან სხვადასხვა მდგომარეობებში გვიჩვენებდეს.

2.2.6 გამოსახვის ფორმები/საშუალებები

დიზაინის გამოსახულება შესაძლოა წარმოდგენილ იქნეს შემდეგი ფორმით:

- ა) გრაფიკული გამოსახულებები;
- ბ) ფოტოსურათები;
- გ) კომპიუტერული გრაფიკით შესრულებული გამოსახულები.

2.2.7 ზოგადი რეკომენდაციები ყველა ტიპის ხედისთვის

მოცემული ზოგადი რეკომენდაციების მიზანია განმცხადებლის დახმარება ხედების ტიპების გამოყენებით დიზაინის სწორად გამოსახვაში. ეს რეკომენდაციები ვრცელდება ყველა სახის ხედებზე:

ა) განმცხადებლის პასუხისმგებლობას წარმოადგენს მაქსიმალურად სრულად წარმოაჩინოს დიზაინის ნიშნები. ამის მიღწევა ყველაზე მეტად შეიძლება დიზაინის რაკურსების გამოყენებით. თუმცა, განმცხადებელს უფლება აქვს წარმოადგინოს შემავსებელი/დამატებითი ხედები, დიზაინის ნიშნების უკეთ წარმოჩენის მიზნით.

ბ) განმცხადებლისთვის სავალდებულო არ არის წარმოადგინოს ხედების გარკვეული რაოდენობა ან გარკვეული ტიპის ხედი იმ შემთხვევაში, თუ დიზაინის ყველა ნიშანი წარმოდგენილ გამოსახულებაში გარკვევით ჩანს, მაგ., შესაძლოა საკმარისი იყოს ერთი ხედი.



RCDNo002324756-001 (06.06) (დასაჯდომი ავეჯი)
მფლობელი: (Axmann Investment GmbH)



RCD No 002327015-0001 (12.11)
მფლობელი: Marcin, Kacper Hajek

ნიმუში 11 – მისაღები ხედები

- გ) ხედები უნდა მიეკუთვნებოდეს ერთსა და იმავე დიზაინს.
- დ) განმცხადებლებს უფლება აქვთ წარმოადგინონ დიზაინის ერთზე მეტი ხედი. თითოეული ხედი მოცემული უნდა იყოს ცალ-ცალკე.
- ე) რამდენიმე ნაწილისგან შემდგარი პროდუქტის შემთხვევაში, წარმოდგენილი უნდა იყოს მთლიანი პროდუქტის ერთი ხედი მაინც.

2.2.8 სახელმძღვანელო პრინციპები თითოეული ტიპის ხედისთვის

პროექტი განიხილავს შემდეგი ტიპის ხედებს:

- ა) რაკურსები;
- ბ) დიზაინის ნაწილის გადიდებული ხედები;
- გ) ცვლადი პოზიციები;
- დ) ხედები დაშლილი სახით;
- ე) ნაწილობრივი ხედები;
- ვ) ჭრილების ხედები;
- ზ) კადრების თანმიმდევრობა;
- თ) ვიზუალური გამოსახვის სხვადასხვა საშუალებების კომბინაცია.

ა) რაკურსები

განმარტება: რაკურსები წარმოაჩენს დიზაინს კონკრეტული მხარეებიდან (კუთხეებიდან) და მოიცავს შემდეგ ხედებს: წინხედი, ზედახედი, ხედი ქვემოდან, ხედი მარჯვნიდან, ხედი მარცხნიდან, უკანა ხედი და ხედი პერსპექტივაში.



RCD No. 002325456-0001 (31.00)

(მიქსერები, ელექტრო [სამზარეულო]) მფლობელი: KENWOOD LIMITED

ნიმუში 12- რაკურსები

რეკომენდაციები: განმცხადებლისთვის რეკომენდებულია, რომ წარმოადგინოს იმდენი ხედი, რამდენიც საჭიროა დიზაინის ნიშნების სრულად წარმოსაჩენად, საქპატენტის მიერ დაშვებული ხედების მაქსიმალური რაოდენობის შესაბამისად. ზოგიერთ შემთხვევაში, შესაძლოა საკმარისი იყოს ერთი ხედიც.



RCD No. 002319392-0001 (25.04) კიბე-სკამი)
მფლობელი: CDH GROUP (société par actions simplifiée)



RCD No. 002327015-0001 (12.11) (ველოსიპედის კარკასი) მფლობელი: Marcin, Kacper Hajek

ნიმუში 13 – მისაღები ხედი

ბ) დიზაინის ნაწილის გადიდებული ხედები.

განმარტება: გადიდებული ხედი აჩვენებს მთლიანი დიზაინის ერთ ნაწილს გაზრდილი მასშტაბით.

მოთხოვნები:

- მისაღებია ერთი გადიდებული ხედი იმ პირობით, თუ ის ნაწილი, რომელიც გადიდდა, ჩანს სხვა წარმოდგენილ ხედში.
- ხედი, რომელზეც ნაჩვენებია დიზაინის გადიდებული ნაწილი, წარმოდგენილი უნდა იქნეს ცალკე ხედის სახით.

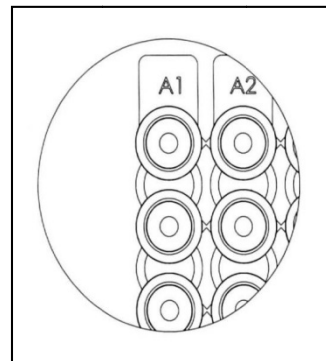
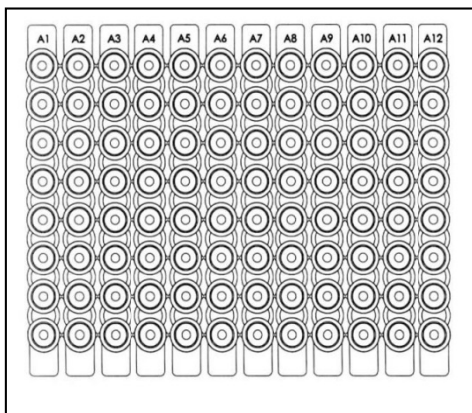

RCD No. 001913690-0002 (24.02) (მიკროპლანშეტი PCR-თვის) მფლობელი: ABGENE LIMITED

ნიმუში 14 – მისაღები (სხვადასხვა ხედები)



CP6 ნიმუში (32.00) (ზედაპირის მოხატულობები)
 ნიმუში 15 – არადამაკმაყოფილებელი (იგივე ხედი)

გ) ცვლადი პოზიციები

განმარტება: ცვლადი პოზიციების შემცველ დიზაინებს აქვთ ისეთი გარეგანი სახე, რომელიც შეიძლება მოდიფიცირდებოდეს სხვადასხვა კონფიგურაციაში, რომელიმე ნაწილის დამატების ან მოშორების გარეშე.

ამ დიზაინებს აქვთ წინასწარ განსაზღვრული გამოყენების ეტაპები, რომელთაგან თითოეული შეესაბამება ალტერნატიულ პოზიციას. ზოგიერთ შემთხვევაში, სხვადასხვა კონფიგურაციებმა, შესაძლოა, შედეგად სხვადასხვა პროდუქტი მოგვცეს, როგორც არის ჩანთა, რომლის პირსახოცად გადაკეთებაც შეიძლება (იხილეთ ნიმუში 16).

მოთხოვნები:

- დიზაინის სხვადასხვა კონფიგურაციის მაჩვენებელი ხედები მისაღებია იმ პირობით, თუ მას არ ემატება ან აკლდება რაიმე ნაწილი.
- ხედები, რომლებიც აჩვენებს დიზაინის განსხვავებულ კონფიგურაციებს, ცალ-ცალკე უნდა იყოს მოცემული.

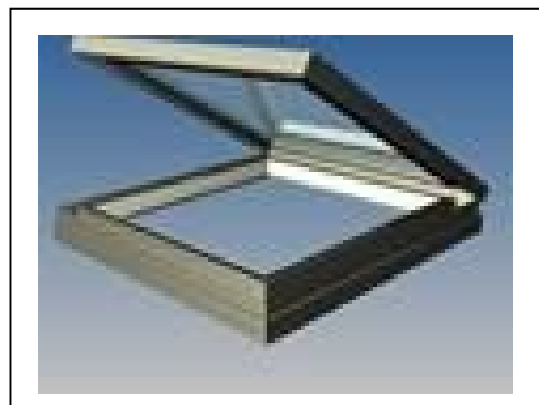
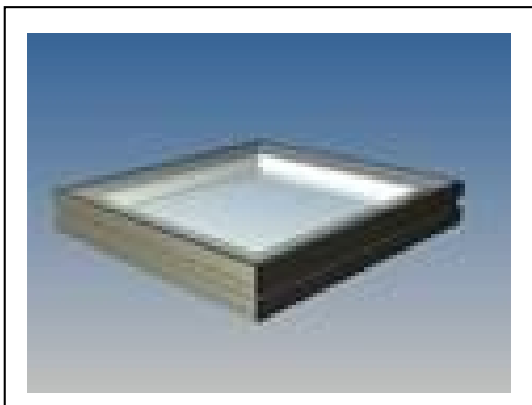

RCD No. 002257493-0001 (25.02) (სახურავის კონსტრუქცია) მფლობელი: Glazing Vision Ltd.

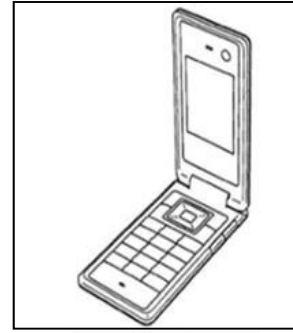
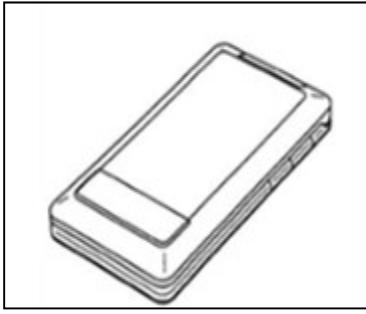

RCD No.000588694-0012 (14.03) (მობილური ტელეფონი)
მფლობელი: Fujitsu Mobile Communications Limited



RCD No. 002319814-0001 (06.06)(მოსასვენებელი ავეჯი)
მფლობელი: Przedsiębiorstwo Wielobranżowe KAREX Krzysztof Karpiński

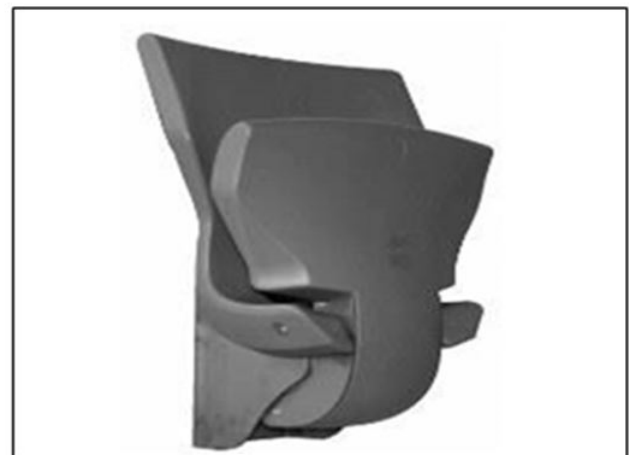

RCD No 0023229938-0001 (06.01) (სკამები)
მფლობელი:Stechert Stahlrohmböbel GmbH



ხორვატული რეგისტრირებული დიზაინი No D20110100 (03.01) (ჩანთები პირსახოცით და საფულით)
 მფლობელი: KO-ART proizvodni, uslužno-servisni i trgovački obrt
 ნიმუში 16 - მისაღები ალტერნატიული პოზიციები (სხვადასხვა ხედები)

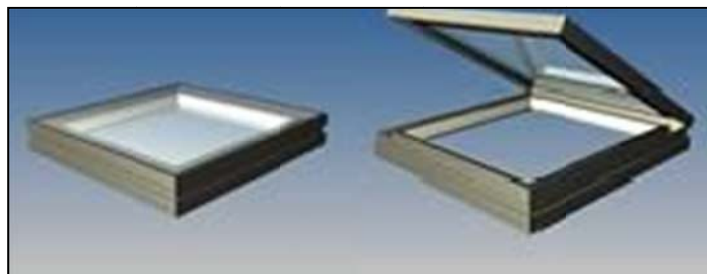

RCD No. 002257493-0001 (25.02) (სახურავის კონსტრუქცია)
 მფლობელი: Glazing Vision Ltd.

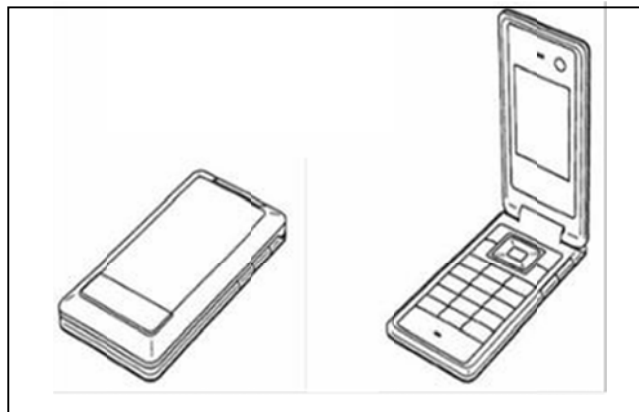

RCD No. 000588694-0012 (14.03) (მობილური ტელეფონები)
 მფლობელი: Fujitsu Mobile Communications Limited
 ნიმუში 17 - არადამაკმაყოფილებელი ცვლადი პოზიციები (გამოყენების წინასწარ განსაზღვრული ეტაპები ნაჩვენებია ერთსა და იმავე ხედში)

დ) ხედები დაშლილი დიზაინის სახით

განმარტება: დაშლილი დიზაინის ხედები შედგება ხედებისგან, სადაც პროდუქტის ნაწილები ნაჩვენებია დაშლილი სახით, რათა ნაჩვენები იქნეს, როგორ ერგება ნაწილები ერთმანეთს.

მოთხოვნები:

- დაშლილი სახით მოცემულ ხედებთან ერთად მოცემული უნდა იქნეს ერთი ისეთი ხედი მაინც, რომელზეც აწყობილი პროდუქტია გამოსახული (იხილეთ ნიმუში 18 – ხედი N2. მოცემულია N1 ხედთან ერთად).
- ამ ხედებში პროდუქტის ყველა ნაწილი დაშლილი სახით ნაჩვენები უნდა იყოს ცალკე ხედში (იხილეთ ნიმუში 18 – ხედი N2).
- დაშლილი ნაწილები ნაჩვენები უნდა იქნეს ერთმანეთთან ახლოს და აწყობის თანმიმდევრობის მიხედვით, რათა ნაჩვენები იქნეს, როგორ ერგება ნაწილები ერთმანეთს (იხილეთ ნიმუში 18 – ხედი N2).

ხედი N1 აწყობილი

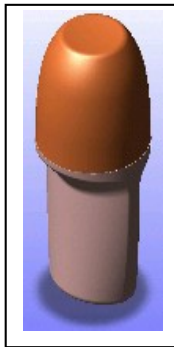

ხედი N2 დაშლილი

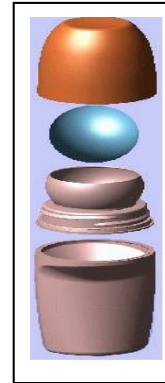

RCD No. 001847468-0003 (09.03) (შეფუთვა) მფლობელი: Josefa Colls Llobet

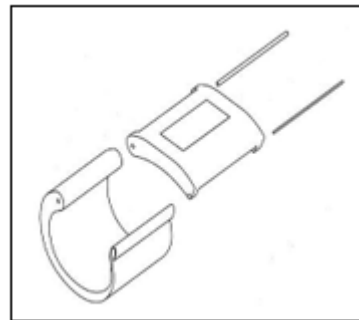
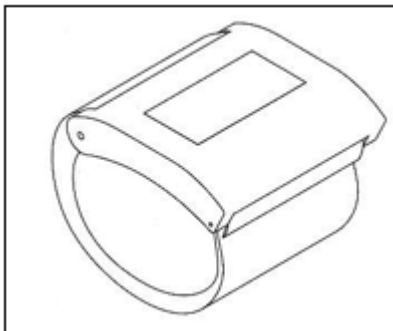

ხორვატული რეგისტრირებული დიზაინი No. D20140080 (24.01) (ბრასლეტი კუნთების სტიმულატორით)
მფლობელი: Dominik Žinić

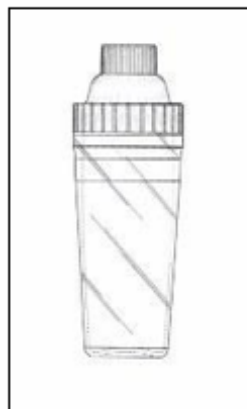

RCD 001385926-0001 (09.03) (სასმელის კონტეინერი) მფლობელი: Mocktail Beverages, Inc.
ნიმუში 18 – ხედები დაშლილი დიზაინის სახით

შენიშვნა: დაშლილი ნაწილების დამატებით ხედში ჩვენება ხელს შეუწყობს დიზაინის აღქმას, თუმცა, დიზაინის გამოსახვის მიზნით, დაშლილი სახით ხედის გამოყენების შესაბამისობა წინააღმდეგობაში არ უნდა მოდიოდეს საქართველოს კანონმდებლობით გათვალისწინებულ შეზღუდვებთან დიზაინის უხილავი და ნაწილობრივ ხილული პროდუქტის ნაწილებთან დაკავშირებით მათი გამოყენების დროს.

ე) ნაწილობრივი ხედები

განმარტება: ნაწილობრივ ხედზე ნაჩვენებია პროდუქტის ნაწილი დამოუკიდებლად. დასაშვებია ნაწილობრივი ხედის გადიდება.

მოთხოვნები:

- ნაწილობრივი ხედები უნდა იყოს მოცემული, სულ მცირე, ერთ ისეთ ხედთან კომბინაციაში, რომელზეც გამოსახულია აწყობილი პროდუქტი (საჭიროა სხვადასხვა ნაწილები ერთმანეთთან იყოს შეკავშირებული) – იხილეთ ნიმუში 19, ხედები N2, 3 და 4, კომბინირებულია ხედში N1.

აწყობილი პროდუქტის ხედი N1



ნაწილობრივი ხედი N2

ნაწილობრივი ხედი N3

ნაწილობრივი ხედი N4



RCD No. 2038216-0001 (15.01, 23.04) (ჰაერის ფილტრები, ჰაერის შემავსებლის კონტეინერები, მრავებისთვის) მფლობელი: BMC S.r.l.

ნიმუში 19 – ნაწილობრივი ხედები

- საქპატენტი საგნების ნაკრებს განიხილავს ერთ პროდუქტად, შესაბამისად, ზემოხსენებული მოთხოვნები გავრცელდება ნაკრების მიმართაც.

ვ) ჭრილის ხედები

განმარტება: ჭრილის ხედები არის გაჭრილი სეგმენტები, რომლებიც ავსებს რაკურსებს პროდუქტის ნიშნის ან ნიშნების ჩვენებით, როგორც კონტური, ზედაპირი, ფორმა ან პროდუქტის კონფიგურაცია.

მოთხოვნები:

- არ მიიღება გამოსახულებები, რომლებსაც ახლავს ტექნიკური მითითებები, როგორცაა ღერძული ხაზები, ზომები (განზომილებები), ან ციფრები.
- ჭრილის ხედი, ცალსახად, უნდა იყოს იმავე დიზაინის ხედი.
- ჭრილის ხედები არ უნდა იქნას წარმოდგენილი სხვა ტრადიციული ხედების, მაგალითად, რაკურსების გარეშე.

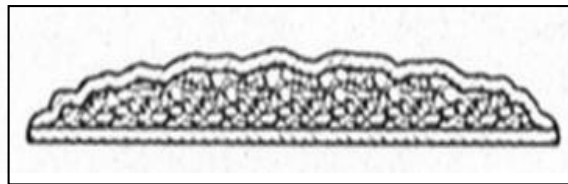
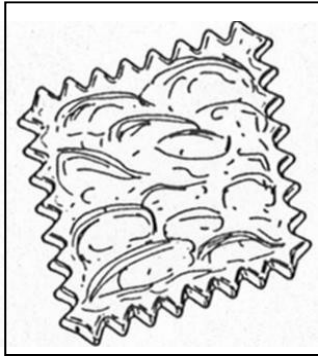

ესპანური რეგისტრირებული დიზაინი No. I0152702-D (01.01) (ორცხოზილა) მფლობელი: CUETARA, S.L.

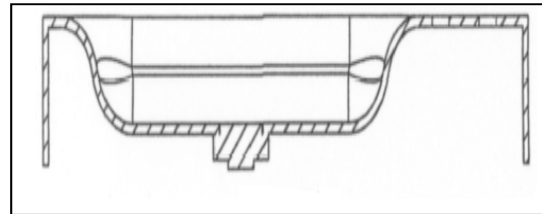
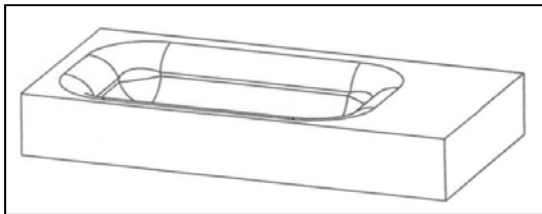

ბენელუქსის რეგისტრირებული დიზაინი No. 38478-0002 (23.02)
(ხელსაბანი) მფლობელი: Maan Amsterdam Holding BV

ნიმუში 20 – ჭრილის ხედები

შენიშვნა: ჭრილის ხედების დამატებამ შესაძლოა ხელი შეუწყოს დიზაინის აღქმას. თუმცა, დიზაინის გამოსახვის მიზნით, ამ სახით ხედის გამოყენების შესაბამისობა წინააღმდეგობაში არ უნდა მოდიოდეს საქართველოს კანონმდებლობით გათვალისწინებულ შეზღუდვებთან დიზაინის უხილავი და ნაწილობრივ ხილული პროდუქტის ნაწილებთან დაკავშირებით მათი გამოყენების დროს.

ზ) კადრების თანმიმდევრობა (ანიმირებული დიზაინები)

განმარტება: კადრების თანმიმდევრობა არის ხედების მოკლე თანმიმდევრობა, რომელიც გამოიყენება ცალკეული ანიმირებული დიზაინის დროს სხვადასხვა მონაკვეთში საჩვენებლად, აშკარად გასაგები თანმიმდევრობით. იგი მიესადაგება:

- ანიმირებულ სიმბოლოებს (დიზაინი, რომელიც შედგება თანმიმდევრობისგან)

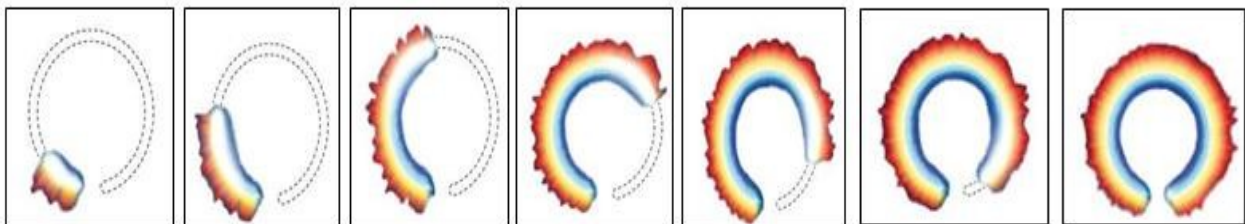

RCD No 2085894-0014 (14.04)) (ევრანის ანიმირებული გამოსახულება) მფლობელი: NIKE Innovate C.V.

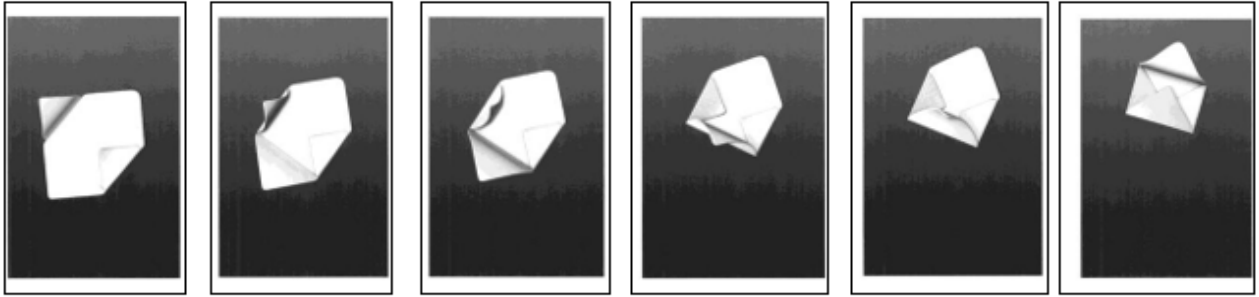

RCD No 001068001-0002 (14.04) (სიმბოლოები, ანიმირებული სიმბოლოები, ეკრანის გამოსახულებები და სიმბოლოები) მფლობელი: Deutsche Telekom AG

ნიმუში 21 – მისაღები ანიმირებული სიმბოლოები

- მომხმარებლის ანიმირებული გრაფიკული ინტერფეისი (ინტერფეისის დიზაინი).

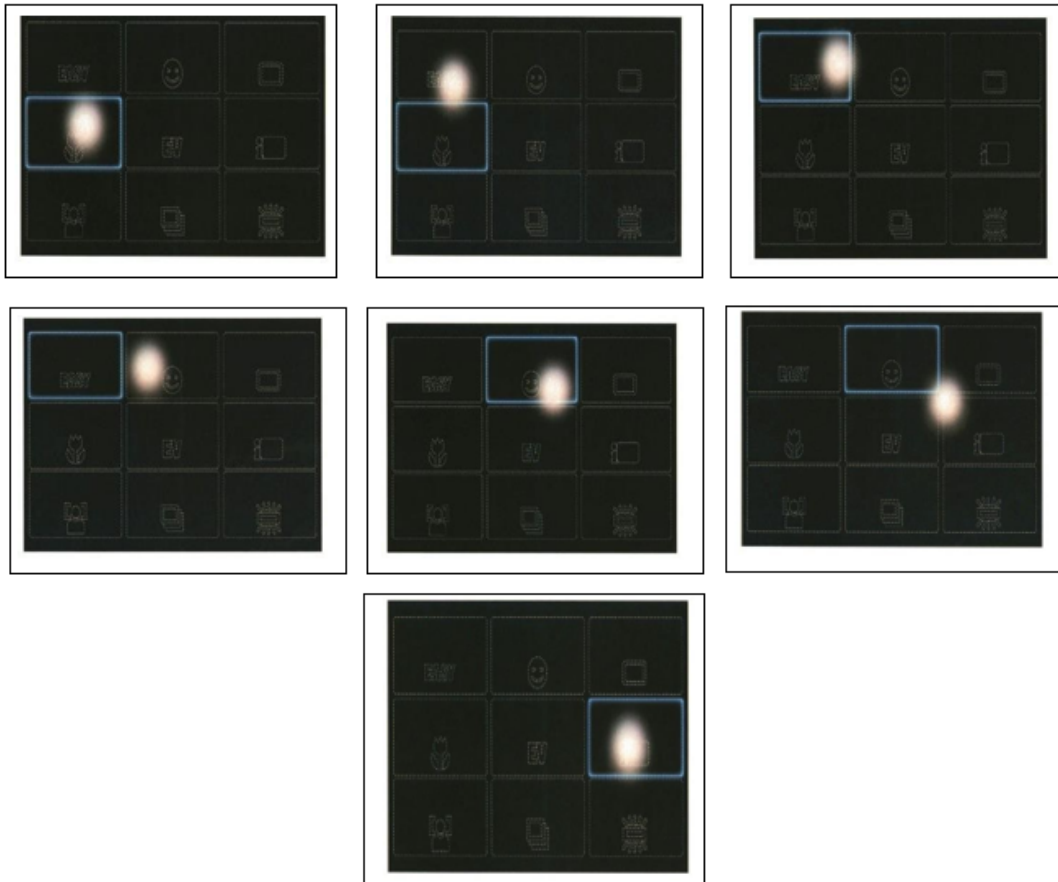

RCD No 001282388-0031 (14.04)

(მომხმარებლის ანიმირებული გრაფიკული ინტერფეისი ეკრანზე ან მის ნაწილზე) მფლობელი: Sony Corporation

ნიმუში 22 – მომხმარებლის ანიმირებული გრაფიკული ინტერფეისი

მოთხოვნები:

- კადრების მიმდევრობა საჭიროა ვიზუალურად იყოს დაკავშირებული ერთმანეთთან, რაც ნიშნავს, რომ მათ საერთო ნიშნები უნდა გააჩნდეთ.
- განმცხადებლის პასუხისმგებლობაში შედის ხედების იმგვარად დანომვრა, რომ მოძრაობის/თანმიმდევრობა კარგად აღსაქმელი იყოს.

შენიშვნა: ვიდეორგოლი ამგვარი დიზაინების ჩვენების პოტენციური გზაა (რადგან იგი მოძრაობის თანმიმდევრობის დანახვის და ვიზუალურად აღქმის საშუალებას იძლევა), თუმცა, ჯერჯერობით არ არსებობს ვიდეორგოლის მეშვეობით დიზაინის წარმოდგენის ტექნიკური

საშუალებები.

თ) ვიზუალური გამოსახვის სხვადასხვა საშუალებების კომბინაცია

რეკომენდაცია:

რეკომენდებულია, რომ დიზაინი წარმოდგენილი იყოს მხოლოდ ერთი ვიზუალური ფორმატის (გრაფიკული გამოსახულება, ფოტოსურათი) გამოყენებით, რათა თავიდან იქნეს აცილებული იმ ასპექტების წარმოჩენა, რომლებიც გამოიწვევს სხვაგვარ ზოგად შთაბეჭდილებას. იმ შემთხვევაში, სადაც დიზაინის რამდენიმე გამოსახულებაა გამოყენებული, თითოეული მათგანი გარკვევით და ნათლად უნდა უკავშირდებოდეს ერთსა და იმავე დიზაინს და უნდა შეესაბამებოდეს ნაჩვენებ ნიშნებს.

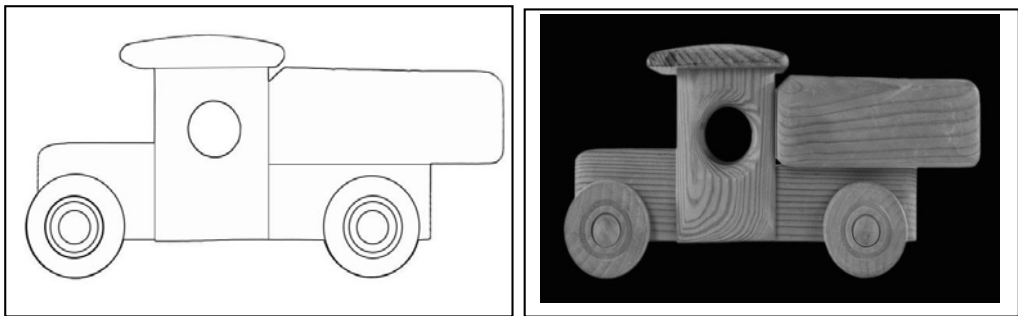

CP6 მაგალითი (21.01) (ავტომობილი [სათამაშო])
ნიმუში 23 – არადამაკმაყოფილებელი კომბინაცია

2.2.9 ნეიტრალური ფონი

მიუხედავად იმისა, რომ საქპატენტის მოთხოვნაა, რომ დიზაინის განაცხადი შესრულებული იყოს ნეიტრალურ ფონზე, საჭიროა დაზუსტდეს ნეიტრალური ფონის ცნება.

შესაბამისად, იმისათვის, რომ ფონი ნეიტრალურად შეფასდეს, მხედველობაში უნდა იქნას მიღებული შემდეგი ასპექტები: ფერები, კონტრასტი და ჩრდილები.

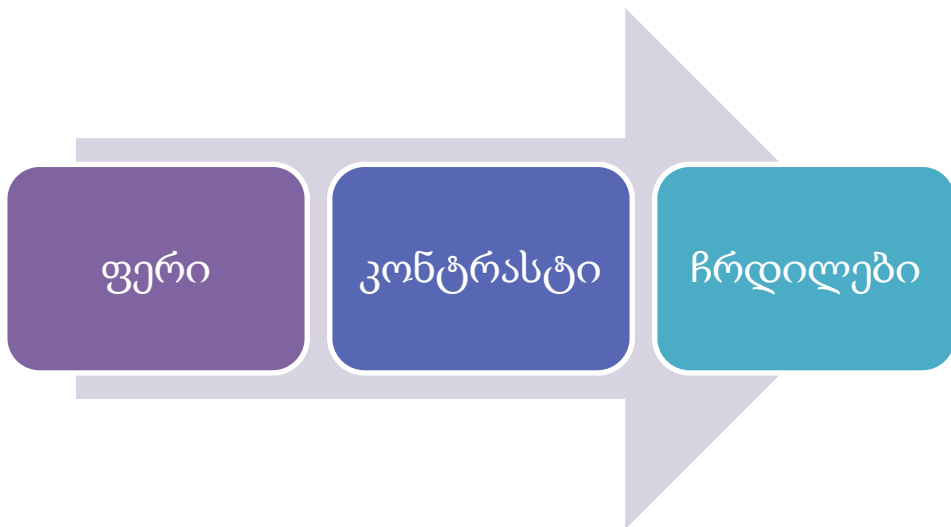

სურათი 3 – ნეიტრალური ფონის ნაწილის სტრუქტურა

2.2.10 მოთხოვნები ფერადი ფონის მიმართ

ა) ყოველთვის მისაღებია მხოლოდ ერთი დომინანტი ფერის ფონის გამოყენება, თუ იგი გამოირჩევა დიზაინის ფერებისგან.



ავსტრიული ვადაგასული დიზაინი No. 1747/1999 (01.01)
ნაყინი ჯობზე) მფლობელი: Schöller Lebensmittel GMBH
& O. KG

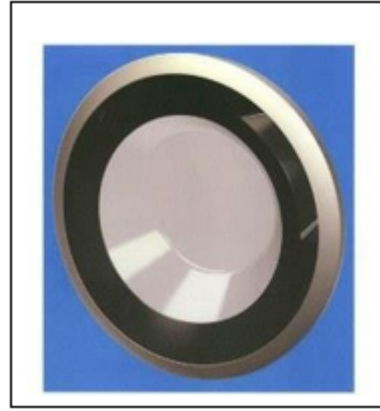

RCD No. 001390298-0001 (15.05) (სარეცხის მანქანები
[ნაწილები]) მფლობელი: BSH Hausgeräte GmbH

ნიმუში 24 – მისაღები ერთფეროვანი ფონი



CP6 ნიმუში (09.02) (კანისტრები)

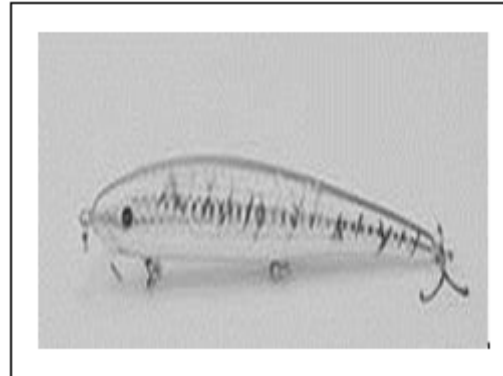

CP6 ნიმუში (22.05) (თევზის სატყუარა)

ნიმუში 25 – არაღამაკმაყოფილებელი ერთფეროვანი ფონები



RCD No. 002333484-0001 (02.02)
(სპორტული ტანსაცმელი)
მფლობელი: La Hoya Lorca - Club de fútbol

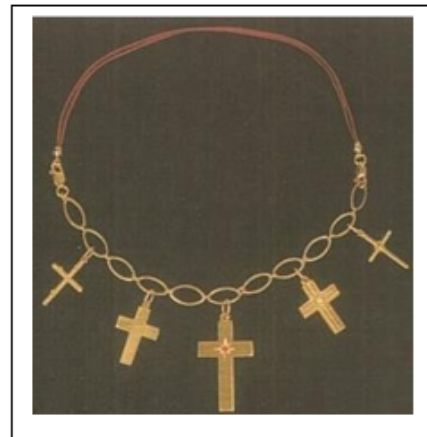

ბერძნული ვადაგასული დიზაინი No. 20040600136-0001
(11.01) (ბრასლეტი)
მფლობელი: Maria Mantzagiroti Meimaridi

ნიმუში 26 – მისაღები დომინანტური ფერის ფონი



CP6 მაგალითი (01.01) (ნამცხვარი)

ნიმუში 27 - არადამაკმაყოფილებელი დომინანტური ფერის ფონი

ბ) ფერის გრადაცია და ფონად ერთზე მეტი ფერის გამოყენება მისაღებია, თუ შესაძლებელია დიზაინის მკვეთრად გამორჩევა.



დანიური რეგისტრირებული დიზაინი No. 2013 00008
(23.01) (ონკანები) მფლობელი: Line Nymann, Emilie
Kampmann, Nadja Ibsen, Pernille Hinborg



RCD No. 001387476-0001 (09.01) (ბოთლები)
მფლობელი: Vandemoortele Lipids, naamloze
vennootschap



ფრანგული რეგისტრირებული დიზაინი No. 955805-0005 (09.07)
(თავსახური სუნამოს ბოთლისათვის) მფლობელი: SNIC SARL

ნიმუში 28 – ფერის გრადაცია და ფონად ერთზე მეტი ფერის გამოყენების მისაღები ნიმუში

2.3.2 კონტრასტან დაკავშირებული მოთხოვნები

ა) დიზაინის ყველა დეტალი უნდა ჩანდეს მკვეთრად.

ბ) კონტრასტი არასაკმარისად ითვლება, როდესაც ფონის ფერი და დიზაინი ერთმანეთის მსგავსია და ნაწილობრივ ერთმანეთში გადადის. შედეგად, დიზაინის ყველა ნაწილს არ ექნება საკმარისი კონტრასტი ფონთან (ე.ი. გაურკვეველია, სად სრულდება პროდუქტი და სად იწყება ფონი).

გ) ზოგჯერ უფრო მუქი ფერის ფონია მიზანშეწონილი, როდესაც დიზაინი გამჭვირვალე ან უფერულია და პირიქით, ღია ფერის ფონი – როდესაც დიზაინი მუქი ფერისაა.



ბენელუქსის რეგისტრირებული დიზაინი No. 38895-00(25.03)
(ფარდული) მფლობელი: Herman Lankwarden

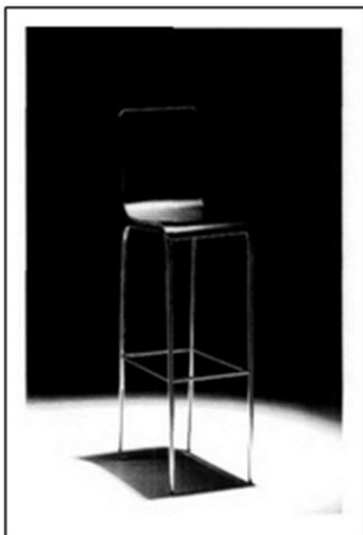

პორტუგალიური ვადაგასული
დიზაინი No. 420-0006 (06.01)
(სკამები) მფლობელი: Arbil Mobiliario



CP6 მაგალითი (06.01) (სკამები)



RCD ვადაგასული დიზაინი
No. 000234265-0001

ნიმუში 30 – არასაკმარისი კონტრასტი

2.3.3. ჩრდილებთან / ანარეკლებთან დაკავშირებული მოთხოვნები

ა) ჩრდილები ან ანარეკლები მისაღებია, თუ ისინი ხელს არ უშლის დიზაინის ნიშნების ხილვადობას.

ბ) ჩრდილები ან ანარეკლები არ არის მისაღები, როდესაც დიზაინის დაცვის საგნის ერთმნიშვნელოვნად განსაზღვრა შეუძლებელია რომელიმე წარმოდგენილ ხედში.

ეს შეიძლება მოხდეს, როდესაც:

- დიზაინთან ფერთა კონტრასტი შეზღუდულია;
- ჩრდილები ხელს უშლის დიზაინის დეტალების აღქმას, კერძოდ, კვეთს ან ფარავს დიზაინის ნაწილებს, ან ამახინჯებს დიზაინის კონტურს.



დანიური რეგისტრირებული დიზაინი
No. 2013 00030 (08. 05, 08.08)(საჭერი)
მფლობელი: KITCINO ApS



დანიური რეგისტრირებული დიზაინი No. 2013 00057
(11.01) (სამკაულები) მფლობელი: House of Hearing



დანიური რეგისტრირებული დიზაინი No. 2013 00069 (12.11) (ბორბლებიანი სატვირთო ველოსიპედი)
მფლობელი: 3PART A/S

ნიმუში 31 – მისაღები ჩრდილები



CP6 მაგალითი (11.02) (საყვავილე)



CP6 მაგალითი (14.01) (ყურსასმენები)

ნიმუში 32 – დაუშვებელი ჩრდილები



CP6 მაგალითი (11.01) (ბეჭედი)

ნიმუში 33 – მისაღები ანარეკლები



CP6 მაგალითი(07.01) (ხილის ლარნაკი)



CP6 მაგალითი (07.01) (ხილის ლარნაკი)

ნიმუში 34 – არადამაკმაყოფილებელი ანარეკლები

2.2.11 ხედების ფორმატი

ელექტრონული საშუალებებით და მატერიალური ფორმით მიღებული განაცხადებისთვის მოითხოვება ხარისხის შემდეგი სტანდარტები:

მატერიალური ფორმით მიღებული განაცხადები	
დიზაინის გამოსახულება ქალაქში (მაგ., ცალკეული ფურცლის ზომა და სხვა მოთხოვნები)	A4 (29,7 სმ X 21 სმ)
თითოეული განაცხადისთვის დიზაინების მაქსიმალური რაოდენობა	100
თითოეული დიზაინისთვის წარმოდგენილი ხედების მაქსიმალური რაოდენობა	შეუზღუდავი
თითოეულ ფურცელზე დატანილი გამოსახულებების დასაშვები რაოდენობა	რამდენიმე
შეესაბამება თუ არა თითოეული გამოსახულება ერთ ხედს?	დიახ
ცალკეულ და მრავლობით განაცხადში ფოტოსურათებსა და ნახაზებზე გამოსახული დიზაინების ზომები (მინიმალური და მაქსიმალური)	მინიმალური 3X3 სმ, მაქსიმალური 16X16 სმ
მიეთითება თუ არა ხედების რაოდენობა?	დიახ
დაშვებულია თუ არა ხედების ტიპების აღწერა, მაგ., წინხედი, უკანა ხედი?	დიახ, მხოლოდ აღწერილობაში
არის თუ არა დაშვებული ტექნიკური ნახაზები, განმარტებითი ტექსტი, ფრაზები ან სიმბოლოები დაშვებული დიზაინის გამოსახულებაში?	არა
მოთხოვნილი ასლების რაოდენობა	1

ელექტრონულად მიღებული განაცხადები	
თითოეულ დანართში ატვირთული ხედების მაქსიმალური რაოდენობა	1
დიზაინების მაქსიმალური რაოდენობა თითოეულ განაცხადში	100
თითოეული დიზაინისთვის ასატვირთი ხედების მაქსიმალური რაოდენობა	შეუზღუდავი
ფაილის ფორმატის ტიპი	JPEG (.jpg, .jpeg)
განაცხადის სრული ზომის ზღვარი	შეუზღუდავი
ზომის ზღვარი თითოეული ხედისთვის	მაქსიმალური 5 MB
მინიმალური და მაქსიმალური გარჩევადობა (dpi)	მინიმალური 100 dpi, მაქსიმალური 300 dpi
აქვს თუ არა საქპატენტს ელექტრონული წარდგენის სისტემა? თუ აქვს, რომელი? თუ არა - გათვალისწინებულია თუ არა?	დიახ, საქპატენტი იყენებს ელექტრონული განაცხადების შეტანის საკუთარ სისტემას

იმისათვის, რომ მომხმარებელმა უკეთესად გაიგოს, თუ როგორ უნდა გამოისახოს დიზაინი საუკეთესოდ, ქვემოთ მოცემულია რეკომენდაციები გრაფიკული გამოსახულების და/ან

ფოტოსურათების სახით წარმოდგენილი დიზაინებისთვის.

2.2.12 გრაფიკული გამოსახულების და/ან ფოტოსურათების სახით წარმოდგენილი დიზაინის გამოსახულებების ხარისხთან დაკავშირებული რეკომენდაციები

ა) გრაფიკული გამოსახულების ფორმით წარმოდგენილი დიზაინის შემთხვევაში: გრაფიკული გამოსახულება უნდა იყოს კარგი ხარისხის, უნდა იყოს შესრულებული მკვეთრი და მუქი უწყვეტი ხაზებით. შესაძლებელი უნდა იყოს გამოსახულების გამრავლება ისე, რომ დიზაინის ნიშნები მკაფიოდ ხილვადი დარჩეს.

ამგვარად, გამოსახულებაში თავი უნდა აარიდოთ შემდეგს:

- უხარისხო ხაზებს;
- ბუნდოვან ხაზებს;
- შესამჩნევ (საგრძობ) პიქსელაციას;
- ხაზებს, რომლებიც შეერთებისას ქმნიან შავ და დაუდგენელ არეალებს;
- უკიდურესად დიდი ან მცირე ზომის გამოსახულებებს;
- გრაფიკულ გამოსახულებებს, რომლებსაც ეტყობათ წაშლის ან გადასწორების კვალი.

ბ) ფოტოსურათების სახით წარმოდგენილი დიზაინის შემთხვევაში: ფოტოსურათების სახით წარმოდგენილი გამოსახულებები უნდა იყოს კარგი ხარისხის. დიზაინი ნაჩვენები უნდა იყოს იმგვარად, რომ გამოსახული დიზაინის ნიშნები ნათლად ჩანდეს და გამრავლებისთვის ვარგისი იყოს. იმისათვის, რომ გარანტირებული იყოს ფოტოსურათებზე გამოსახულებების ხარისხი, უნდა მოერიდოთ შემდეგს:

- განათების ნაკლებობის გამო გაურკვეველ არეალებს;
- ანარეკლს მბრწყინავ, ამრეკლ ან გამჭვირვალე ზედაპირებზე;
- ბუნდოვანებას (თუ დისკლამაციის სახით არ არის გამოყენებული);
- დაბალ კონტრასტს;
- აშკარა წაშლის ან შესწორების კვალს.

პრაქტიკის დოკუმენტი.